



GRUPA ZIBI S.A.
Warszawa, ul. Wirażowa 119
tel. 022 32-89-111, 0801 120-110
zibi@zibi.pl
www.zibi.pl

**Instrukcja obsługi zegarków LORUS
Z027, Z028 (seria RW23)**

CHARAKTERYSTYKA

- Wyświetlanie godziny / daty: Godzina, minuta, sekunda, miesiąc, dzień miesiąca i dzień tygodnia
- Automatyczny kalendarz: Kalendarz dostosowuje się automatycznie do miesięcy nieparzystych i parzystych, w tym do lutego oraz lat przestępnych do roku 2049.
- Wskazanie czasu: Dostępny jest 24-godzinny format wyświetlania oraz 12-godzinny format wyświetlania ze wskaźnikiem PM (popołudnie).
- Stoper: Stoper mierzy czas w zakresie do 23 godzin 59 minut i 59 sekund z dokładnością wynoszącą 1/100 sekundy. Dostępny jest również pomiar czasu okrążenia.
- Timer: Timer można ustawić w zakresie do 23 godzin 59 minut i 59 sekund.
- Alarm: Alarm można ustawić w taki sposób, aby się włączał w wyznaczonym czasie co 24 godziny.
- Wyświetlanie podwójnego czasu: Możliwe jest wyświetlanie bieżącej godziny w innej strefie czasowej.
- Sygnał pełnej godziny: Pełne godziny mogą być sygnalizowane pojedynczym sygnałem dźwiękowym.
- Podświetlenie: Wbudowane światło elektroluminescencyjne (EL) oświetla równomiernie wyświetlacz, co ułatwia oglądanie tarczy zegarka w ciemności.

Z027, Z028 (seria RW23) Grupa Zibi S.A.
Z027, Z028 (seria RW23)

SEIKO moduł 8R46/8R48 Grupa Zibi S.A.
SEIKO moduł 8R46/8R48

- „AL” oznacza „Alarm”
- „DT” oznacza „Dual Time” (podwójne wskazywanie godziny)
- „TR” oznacza „Timer”
- „ST” oznacza „Stopwatch” (stoper)

JAK USTAWIĆ GODZINĘ I DATĘ

- Naciśnij przycisk S4, aby przejść do trybu USTAWIANIE GODZINY / DATY. Zaczną gągać cyfry sekund.
- Naciśnij zgodnie z sygnałem czasu przycisk S1. Spowoduje to wyzerowanie sekund („00”), po czym natychmiast następuje ich zliczanie od zera.
Gdy aktualna wartość sekund mieści się w zakresie od „30” do „59”, naciśnięcie przycisku S1 powoduje dodanie jednej minuty (sekundy są natychmiast zerowane („00”).
- Naciśnij przycisk S3, aby potwierdzić ustawienie sekund i przejść do następnej pozycji.
- Aby ustawić cyfry dla każdej pozycji, naciskaj przycisk S1. Każde naciśnięcie przycisku S1 powoduje zwiększenie migającej cyfry o 1. Aby zmieniać cyfry szybciej, przycisk należy przytrzymywać wciśnięty dłużej. Naciśnij przycisk S3, aby potwierdzić ustawienie sekund i przejść do następnej pozycji.
- Po zakończeniu wszystkich ustawień naciśnij przycisk S4, aby powrócić do trybu GODZINA / DATA.
- Dzień tygodnia zmienia się automatycznie w zależności od ustawienia daty.

AQ-800 Grupa Zibi S.A.
AQ-800

SEIKO moduł 8R46/8R48 Grupa Zibi S.A.
SEIKO moduł 8R46/8R48

PRZYCISKI I WYŚWIETLACZ

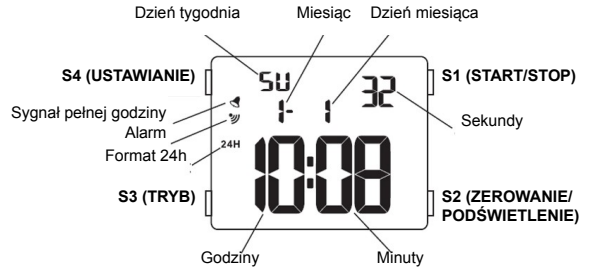

Aby zmienić tryb wyświetlania, naciśnij przycisk S3. Tryb wyświetlania zmienia się w następującej kolejności.

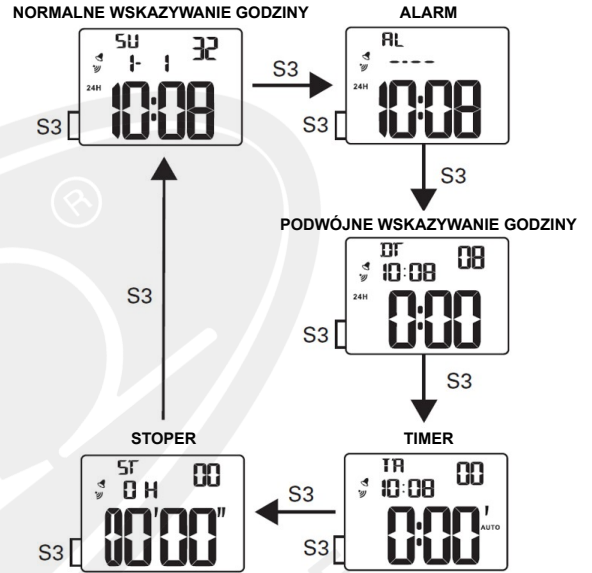

Str. 1 Str. 2 Grupa Zibi S.A.

Str. 5 Str. 6 Grupa Zibi S.A.

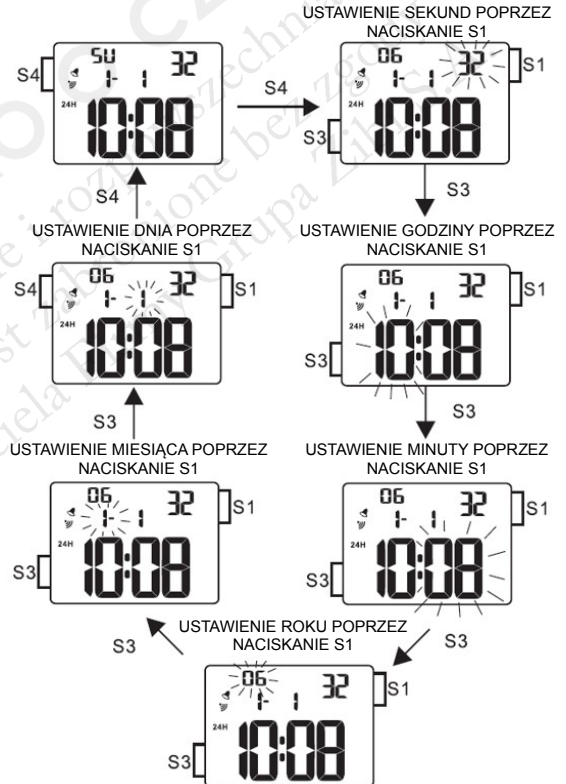

Str. 3 Str. 4 Grupa Zibi S.A.

Str. 7 Str. 8 Grupa Zibi S.A.

Wybór formatu 12-godzinnego/24-godzinnego

W trybie USTAWIANIE GODZINY / DATY naciśnij przycisk S2, aby wybrać wskazanie 12-godzinne lub 24-godzinne.

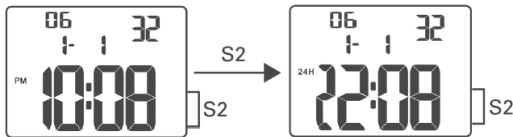

JAK KORZYSTAĆ Z ALARMU

USTAWIANIE ALARMU

1. Naciśnij jeden raz przycisk S3, aby przejść do trybu ALARM. Na wyświetlaczu pojawi się wskaźnik trybu ALARM.
2. Naciśnij przycisk S4, aby przejść do trybu USTAWIANIE ALARMU. Zaczynają migać cyfry godziny.
3. Naciskaj przycisk S1, aby ustawić cyfry godziny. Każde naciśnięcie przycisku S1 powoduje zwiększenie migającej cyfry o 1. Aby zmieniać cyfry szybciej, przycisk należy przytrzymywać wciśnięty dłużej.
4. Naciśnij przycisk S3, aby potwierdzić ustawienie godziny i przejść do ustawienia minut. Zaczynają migać cyfry minut.
5. Naciskaj przycisk S1, aby ustawić cyfry minut. Każde naciśnięcie przycisku S1 powoduje zwiększenie migającej cyfry o 1. Aby zmieniać cyfry szybciej, przycisk należy przytrzymywać wciśnięty dłużej.

OPCJONALNIE (ustawienie miesiąca i dnia miesiąca)

6. Naciśnij przycisk S3, aby potwierdzić ustawienie minut i przejść do ustawienia miesiąca.
7. Naciśnij przycisk S1, aby ustawić miesiąc.
8. Naciśnij przycisk S3, aby potwierdzić ustawienie miesiąca i przejść do ustawienia dnia miesiąca.
9. Naciśnij przycisk S1, aby ustawić dzień miesiąca.
10. Naciśnij przycisk S4, aby zakończyć ustawianie alarmu i naciśnij przycisk S3, aby powrócić do trybu GODZINA / DATA.

Wskaźnik trybu ALARM

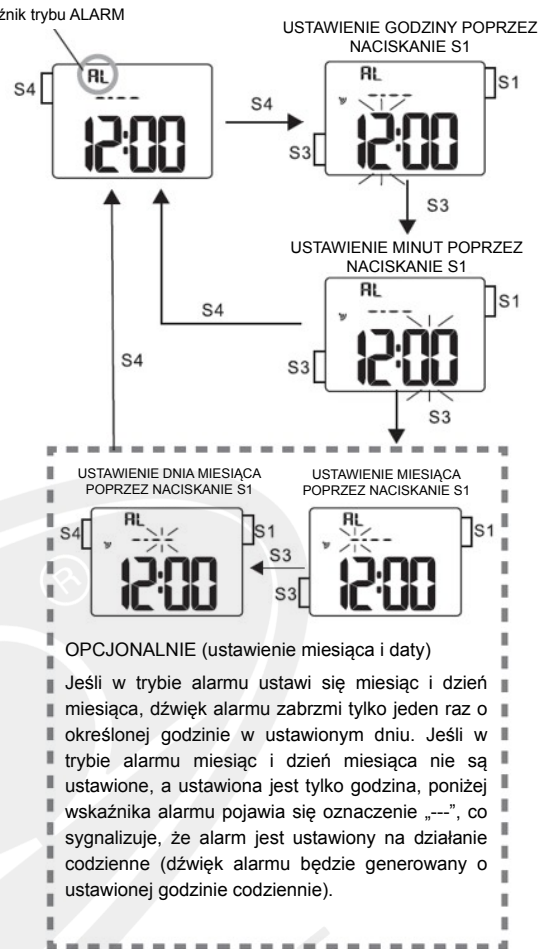

OPCJONALNIE (ustawienie miesiąca i daty)

Jeśli w trybie alarmu ustawi się miesiąc i dzień miesiąca, dźwięk alarmu zabrzmiał tylko jeden raz o określonej godzinie w ustawionym dniu. Jeśli w trybie alarmu miesiąc i dzień miesiąca nie są ustawione, a ustawiona jest tylko godzina, poniżej wskaźnika alarmu pojawia się oznaczenie „---”, co sygnalizuje, że alarm jest ustawiony na działanie codzienne (dźwięk alarmu będzie generowany o ustawionej godzinie codziennie).

WŁĄCZANIE/WYŁĄCZANIE ALARMU I SYGNAŁU PEŁNEJ GODZINY

1. Naciśnij przycisk S3, aby przejść do trybu ALARM.
2. Każde naciśnięcie przycisku S2 powoduje cykliczne załączanie / wyłączanie alarmu oraz sygnału pełnej godziny w pokazanej poniżej kolejności. Na wyświetlaczu pojawiają się odpowiednio wskaźniki ALARM i/lub SYGNAŁ PEŁNEJ GODZINY.
3. Naciśnij przycisk S3, aby powrócić do trybu GODZINA / DATA.

Wskaźnik trybu ALARM

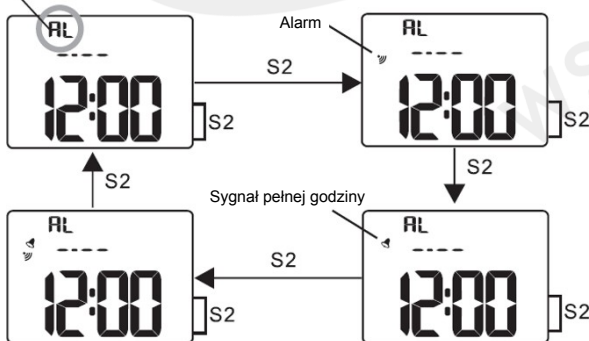

Jak wyciszyć alarm po jego uruchomieniu

Alarm włącza się w wyznaczonym czasie na 10 sekund. Aby go wyciszyć, naciśnij dowolny przycisk.

Uwaga: Alarm można ustawić tylko w danej strefie czasowej.

JAK USTAWIĆ DRUGĄ STREFĘ CZASOWĄ

1. Naciśnij dwukrotnie przycisk S3, aby przejść do trybu DRUGA STREFA CZASOWA. Na wyświetlaczu pojawi się wskaźnik DT (tryb DRUGA STREFA CZASOWA).
2. Naciśnij przycisk S4, aby przejść do trybu USTAWIANIE DRUGIEJ STREFY CZASOWEJ. Zaczynają migać cyfry godziny.
3. Naciskaj przycisk S1, aby ustawić cyfry godziny. Każde naciśnięcie przycisku S1 powoduje zwiększenie migającej cyfry o 1. Aby zmieniać cyfry szybciej, przycisk należy przytrzymywać wciśnięty dłużej.
4. Naciśnij przycisk S3, aby potwierdzić ustawienie godziny i przejść do ustawienia minut. Zaczynają migać cyfry minut.
5. Naciskaj przycisk S1, aby ustawić cyfry minut.
6. Naciśnij przycisk S4, aby zakończyć ustawianie drugiej strefy czasowej.
7. Naciśnij przycisk S3, aby powrócić do trybu GODZINA / DATA.

Wskaźnik trybu DRUGA STREFA CZASOWA

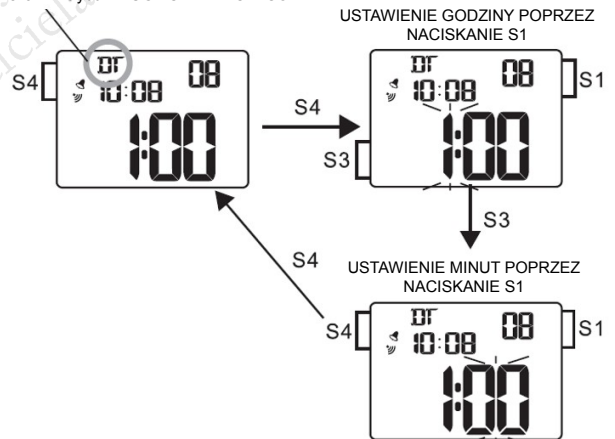

JAK KORZYSTAĆ Z TIMERA

USTAWIANIE TIMERA

1. Naciśnij trzykrotnie przycisk S3, aby przejść do trybu TIMER. Na wyświetlaczu pojawi się wskaźnik TR (tryb TIMER).
2. Naciśnij przycisk S4, aby przejść do trybu USTAWIANIE TIMERA. Zaczynają migać cyfry godziny.
3. Naciśnij przycisk S1, aby ustawić cyfry godziny. Każde naciśnięcie przycisku S1 powoduje zwiększenie migającej cyfry o 1. Aby zmieniać cyfry szybciej, przycisk należy przytrzymywać wciśnięty dłużej.
4. Naciśnij przycisk S3, aby potwierdzić ustawienie godziny i przejść do ustawienia minut. Zaczynają migać cyfry minut.
5. Naciśnij przycisk S1, aby ustawić cyfry minut. Każde naciśnięcie przycisku S1 powoduje zwiększenie migającej cyfry o 1. Aby zmieniać cyfry szybciej, przycisk należy przytrzymywać wciśnięty dłużej.
6. Naciśnij przycisk S3, aby potwierdzić ustawienie minut i przejść do ustawienia sekund. Zaczynają migać cyfry sekund.
7. Naciśnij przycisk S1, aby ustawić cyfry sekund. Każde naciśnięcie przycisku S1 powoduje zwiększenie migającej cyfry o 1. Aby zmieniać cyfry szybciej, przycisk należy przytrzymywać wciśnięty dłużej.
8. Naciśnij przycisk S4, aby zakończyć ustawianie timera.

Wskaźnik trybu TIMER

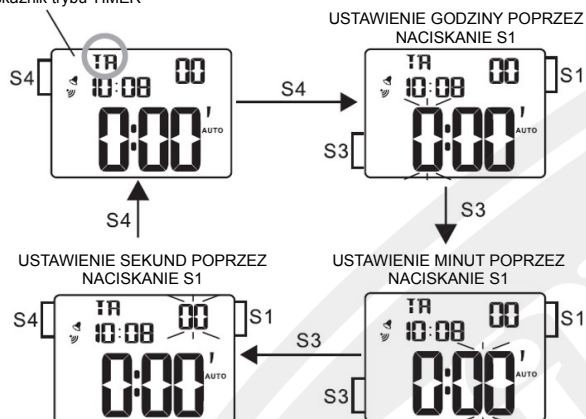

Z027, Z028 (seria RW23) Grupa Zibi S.A.
Z027, Z028 (seria RW23)

JAK KORZYSTAĆ ZE STOPERA

Naciśnij czterokrotnie przycisk S3, aby przejść do trybu STOPER. Na wyświetlaczu pojawi się wskaźnik ST (tryb STOPER).

Wskaźnik trybu STOPER

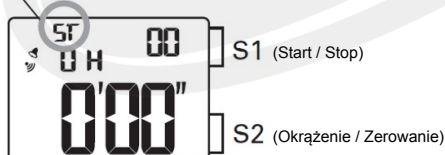

OBSŁUGA STOPERA

Pomiar standardowy



Pomiar czasów okrążeń

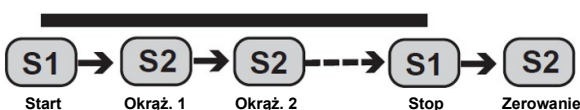

* Pomiar i zwalnianie czasów okrążeń można powtarzać poprzez naciśnięcie przycisku S2.

OBSŁUGA TIMERA

1. Będąc w trybie TIMER naciśnij przycisk S1 aby go wystartować.
2. Aby zatrzymać timer, naciśnij ponownie przycisk S1.
3. Aby wyzerować timer, naciśnij przycisk S2.

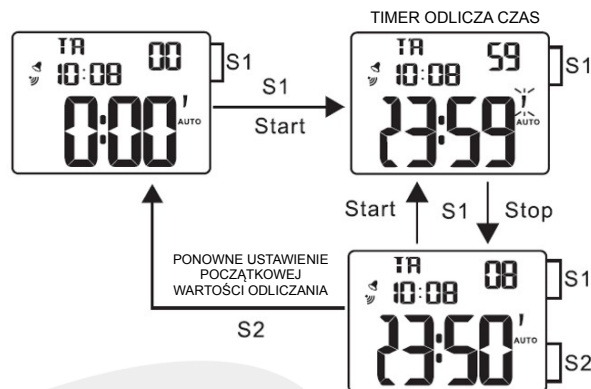

Jak wyciszyć timer po jego uruchomieniu

Timer włącza się po zakończeniu odliczania na 10 sekund. Aby go wyciszyć, naciśnij dowolny przycisk.

Str. 9 Str. 10 Grupa Zibi S.A.

PODŚWIETLENIE

Będąc w dowolnym trybie naciśnij przycisk S2, aby podświetlić wyświetlacz na około 2 sekundy.

Wskazówki:

1. Podświetlenie zegarka wykorzystuje światło elektroluminescencyjne (EL), które ma tendencję do utraty mocy świetlnej po bardzo długim użytkowaniu.
2. Podświetlenie może być słabo widoczne w bezpośrednim świetle słonecznym.

WYMIANA BATERII

Zasilająca zegarek miniaturowa bateria powinna działać zgodnie z poniższymi indywidualnymi wytycznymi. Jednakże, ponieważ bateria jest włożona do zegarka fabrycznie, rzeczywisty okres jej użytkowania może być krótszy niż określony w poniższej tabeli.

Pamiętaj, aby wymienić baterię od razu, gdy tylko się wyczerpie (aby zapobiec ewentualnym usterkom).

W celu wymiany baterii zalecamy zanieśnięcie zegarka do lokalnego warsztatu zegarmistrzowskiego.

Numer modułu	Bateria	Żywotność baterii
Z027	SONY CR2016 1 sztuka	2,5 roku
Z028	SONY CR2032 1 sztuka	5 lat

Uwaga: Jeśli alarm jest używany przez ponad 20 sekund dziennie i/lub podświetlenie przez ponad 8 sekund dziennie, żywotność baterii może być krótsza niż określone powyżej okresy.

JAK DBAĆ O ZEGAREK LORUS

Zegarek ten zawiera precyzyjne elementy elektroniczne. Nigdy nie próbuj otwierać obudowy.

OSTRZEŻENIE!

Nie wystawiaj starej baterii na działanie ognia ani jej nie ładuj. Przechowuj ją w miejscu niedostępnym dla dzieci. Jeśli dziecko połknie baterię, natychmiast skonsultuj się z lekarzem.

• WODOODPORNOŚĆ

Warunki użytkowania Napis na Obudowie	Przypadkowy kontakt z wodą, np. spryskanie czy deszcz	Pływanie, prysznic	Nurkowanie powierzchniowe	Nurkowanie głębinowe
Brak wskazania	NIE	NIE	NIE	NIE
WATER RESISTANT	TAK	NIE	NIE	NIE
WATER RESISTANT (50M / 5BAR)	TAK	TAK	NIE	NIE
WATER RESISTANT (100M / 10BAR) (lub więcej)	TAK	TAK	TAK	NIE

- Jeśli Twój zegarek ma wodoodporność 200 M/20 BAR, 100 M/10 BAR lub 50 M/5 BAR, jest to zaznaczone na tarczy / obudowie.
- Nie używaj przycisków, gdy zegarek jest mokry.
- Jeśli zegarek zostanie wystawiony na działanie słonej wody, wypłucz go w słodkiej wodzie, a następnie dokładnie wytrzyj do sucha.
- Jeśli wewnątrz zegarka zauważysz wodę lub skropliny, natychmiast zleć jego sprawdzenie. Woda może powodować korozję elementów elektronicznych wewnątrz obudowy.

OSTRZEŻENIE!

Skórzane paski nie są wodoodporne, chyba że wskazano inaczej, nawet jeśli wodoodporna jest obudowa zegarka.

• REAKCJA ALERGICZNA

Ponieważ obudowa i pasek zegarka bezpośrednio dotykają skóry, ważne jest, aby je regularnie czyścić. W przeciwnym razie może dojść do pobrudzenia rękawów koszuli, a osobom o delikatnej skórze może się przydarzyć wysypka. Aby uniknąć ewentualnej reakcji alergicznej, proszę nosić zegarek z pewnym luzem. Jeśli pojawi się wysypka na nadgarstku, przestań nosić zegarek i skonsultuj się z lekarzem.

• POLE MAGNETYCZNE

Na zegarek niekorzystnie wpływa silne pole magnetyczne. Utrzymuj go z dala od przedmiotów magnetycznych.

• WSTRZĄSY I WIBRACJE

Zegarek można nosić podczas normalnych zajęć sportowych, ale należy uważać, aby go nie upuścić ani nie uderzyć o twarde powierzchnie.

• TEMPERATURA

Twój zegarek jest wstępnie wyregulowany, aby zapewnić stałą dokładność w normalnej temperaturze.

• CZYSZCZENIE

Do czyszczenia zegarka używaj wyłącznie miękkiej szmatki i czystej wody. Nigdy nie używaj chemikaliów, ponieważ może to doprowadzić do skorodowania wodoodpornej uszczelki.

■ SERWIS

Jeśli zegarek LORUS wymaga naprawy lub serwisu, zapoznaj się z załączoną GWARANCJĄ.

WSZYSTKO O CZASIE
Kopiowanie i rozpowszechnianie treści jest zabronione bez zgody właściciela Firmy Grupa Zibi S.A.